

SHASHMAQOM. TARIXIY SHAKLLANISH VA TUZILISH ASOSLARI

Buxoro davlat universiteti Musiqa ijrochiligi va madaniyat kafedrası 12-2vokal-20-guruh talabasi

Norov Shokir Safoqul o'g'li

Annotatsiya: Ushbu maqolada Shashmaqom. Tarixiy shakllanish va tuzilish asoslari haqida bayon etilgan.

Kalit so'zlar: Shashmaqom, maqomot tizimi, lad, milliy musiqa, an'anaviy xonandalik, Buxoro maqomlari, Xorazm maqomlari, Farg'ona- Toshkent maqomlari, parda, usul, joy, tuzilma.

Maqomot tizimi - bu maqomchilik mumtoz an'analarini milliy (mahalliy) musiqiy asosda rivojlantirilishi natijasida yuzaga kelgan Buxoro maqomlari, Xorazm maqomlari va Farg'ona-Toshkent maqom yo'llarining majmuasidir. Bunda Buxoro va Xorazm maqomlari Shashmaqom tizimi tarzida, ulardan farqli o'laroq Farg'ona-

Toshkent maqom yo'llari esa "tarqoq" tizim shaklida namoyon bo'ladi. O'zbek -tojik xalqlari mumtoz musiqasi – Shashmaqom XVIII asr o'rtalarida Buxoroda saroy kasbiy musiqachilari va musiqashunos olimlari tomonidan olti maqomdan iborat mahobatli turkum tarzida ifoda etilgan edi. Mazkur maqomlar quyidagicha nomlanadi:

1. Buzruk - ma'nosi - «katta», «ulug'», «buyuk»
2. Rost - ma'nosi – «to'g'ri», «chin», «haqiqiy»
3. Navo - ma'nosi - «kuy», «mungli kuy», «ishq kuyi»
4. Dugoh - «ikki o'rin», «ikki joy», «ikki parda»
5. Segoh - «uch o'rin», «uch joy», «uch parda»
6. Iroq – ma'lum arab mamlakatining nomiga nisbat berilgan.

Shuni alohida ta'kidlash joizki, Shashmaqom deganda eng avvalo tovush pardalarning olti xil ko'rinishdagi mukammal uyushmasi anglashiladi. Zero, bu parda uyushmalarining har biri tarkibida ohangdosh (muloyim) bo'ldarning umumiy ko'rsatkichi ulardagi asosiy tovush-nag'malar soni dan ortiq bo'lgan bu pardalar ijod jarayonida ustuvor ahamiyat kasb etgan:

Бузрук мақоми

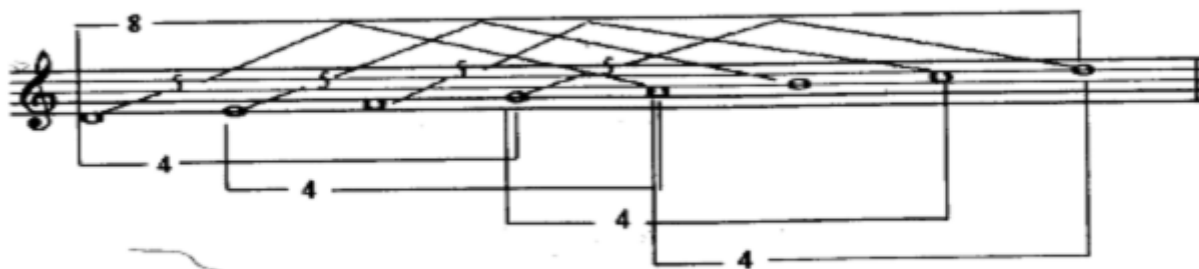

I II III IV V VI VII VIII (I)

Рост мақоми

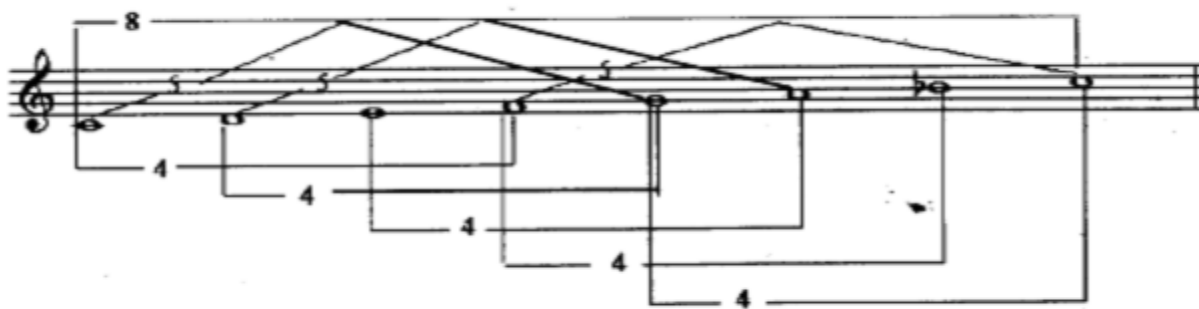

I II III IV V VI VII VIII (I)

Наво мақоми

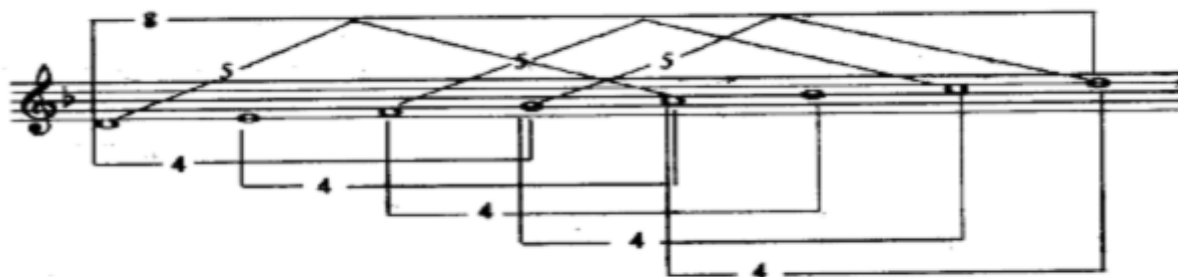

I II III IV V VI VII VIII (I)

Дугоҳ мақоми

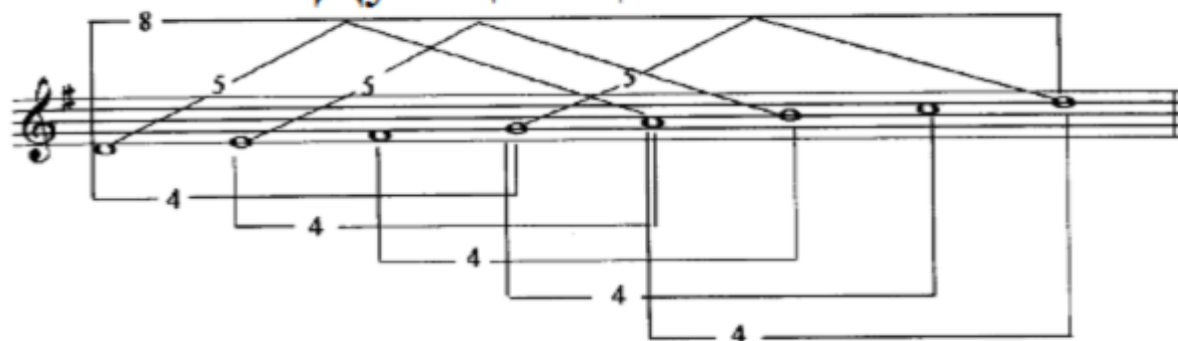

I II III IV V VI VII VIII (I)

Сегоҳ мақоми

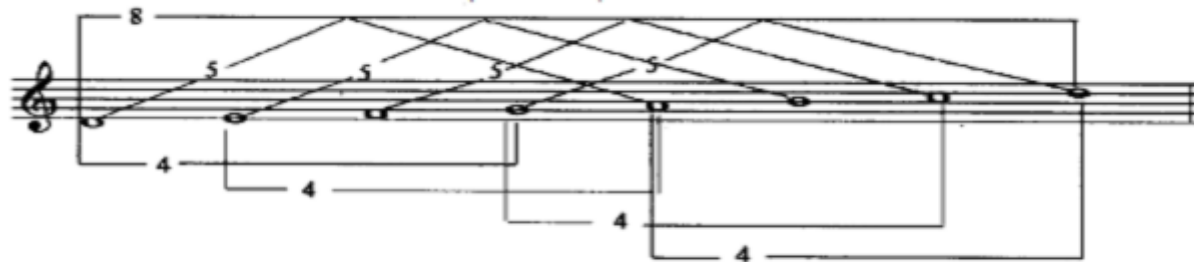

I II III IV V VI VII VIII (I)

Ироқ мақоми

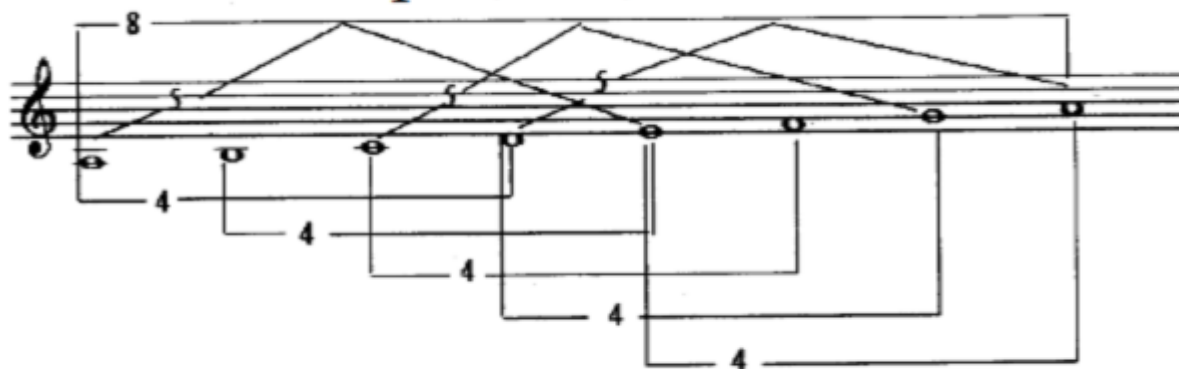

I II III IV V VI VII VIII (I)

Demak, Shashmaqom turkumidagi cholgʻu kuy va aytim (ashula) yoʻllari ushbu olti xil tarzda mukammal uyushgan pardalar tizimi hamda ularga tayangan kuyohanglarini maʼlum doyra usullari bilan mushtarak ishlanishi natijasida yuzaga kelgan edi. Shashmaqomdagi har bir maqom ikki yirik boʻlimdan – cholgʻu va aytim

(ashula) yoʻllari (turkumlari) dan iborat boʻlib, ularni «ustoz-shogird» anʼanaviy maktabida tahsil koʻrgan kasbiy cholgʻuchi va ashulachi-hofizlarga malakali ijro eta oladilar. Bu yuksak sanʼatni oʻrganish istagida boʻlganlar eng avvalo shogirdlik

maqomi odoblariga rioya qilishlari hamda oʻzlarining burch va vazifalarini yaxshi bilishlari talab etilgan. Jumladan, shogird:

- oʻz kasbini sevishi;
- ustozni oldida tavozeʼ bilan turishi;
- ustoziga behuda savollarni bermasligi;
- savol bermoqchi boʻlsa avval ijizat soʻrashi;
- sabr-toqatli boʻlishi;
- ustozining oila aʼzolari va qarindosh-urugʻlariga hurmat bilan munosabatda boʻlishi;
- ustozining dushmani bilan doʻst tutinmasligi;
- ustozining koʻrsatgan yoʻl-yoʻriqlariga amal qilishi;
- ustozining sanʼatiga taqlid qilishi;
- ustozni anʼanalarini davom ettirishi lozim boʻlgan.

Maʼlumki, maqomlar asosan ogʻzaki anʼana tarzida, yaʼni ustozdan shogirdga «ogʻzaki uslub» vositasida oʻtib, yashab keldi. Shunga koʻra, shogirdlar oʻz ustozlari ijrosidagi maqom namunalarini xotiralariga muhrlab, amaliy ijrolar jarayonida oʻrganib kelganlar va ularni ijodiy oʻzlashtirganlar.

FOYDALANILGAN ADABIYOTLAR ROʻYXATI:

1. Kholmuradovna R. U., Obidovna R. M. Social norms, sanctions and personality //Вестник науки и образования. – 2020. – №. 21-2 (99). – С. 115-118.
2. Рамазонава У. Х., Сайфуллаева О. М. Развитие чувства ритма у детей //Проблемы науки. – 2021. – №. 1 (60). – С. 49-51.
3. Ramazonova U. X., Esanova M. J. Anʼanaviy xonandalik rivojida maqomlarning oʻrni //Science and Education. – 2022. – Т. 3. – №. 1. – С. 496-501..
4. Ramazanova O. K., qizi Mustaqimova G. G. Formation and Development of National Musical Traditions //european journal of innovation in nonformal education. – 2022. – Т.

file:///C:/Users/user/Downloads/Telegram Desktop/Бехруз Болтаев (2).rtf2. – №. 1. – С. 336-339

5. Рамазонова У. Х., Эсанова М. Ж. Подготовка молодых певцов к ансамблевому выступлению //Наука, техника и образование. – 2021. – №. 2-1 (77). – С. 88-91.

6. Kholmurodovna U. R. Formation of publicistic performing skills in singing. – 2021.

7. Ramazanova U. H., Muhamadova M. The spiritual impact of traditional sound exercises on the minds of students. – 2022.

8. Ramazanova O. K., Shukurov M. Historical development of status. – 2022.

9. [ВАЖНОСТЬ ИСПОЛЬЗОВАНИЯ ИННОВАЦИОННЫХ ТЕХНОЛОГИЙ В НАУКЕ ОБ ОСНОВАХ ТЕХНИКИ ПЕНИЯ.](#) Угиллой Холмуродовна Рамазанова, Мафтуна Бахадировна Давронова. 2023/12/15 International conference on multidisciplinary science Том1Номер 6 Страницы 94-96

10. [ВНЕДРЕНИЕ И ПРИМЕНЕНИЕ ИННОВАЦИОННЫХ ТЕХНОЛОГИЙ В СОЗНАНИИ СТУДЕНТОВ В ОБРАЗОВАТЕЛЬНОМ ПРОЦЕССЕ.](#) Угиллой Холмуродовна Рамазанова, Малика Курбановна Нематова 2023/12/15 International conference on multidisciplinary science Том 1 Номер 6 Страницы 97-99

11. Behruz BoltayevHamidovich INTERPRETATION OF THE METHODS OF BUKHARA SHASHMAKOM AND THE FUNDAMENTALS OF MAKOM. *Academia Science Repository*, 4(04), 1063–1066. Retrieved from <http://academiascience.com/index.php/repo/article/view/90>

12. BehruzBoltayevHamidovich. (2023). AL-FARABI AND IBN SINA'S CLASSIFICATION OF THE FOUNDATIONS OF THE THEORY OF "IYKUT" METHODS IN ORIENTAL MUSIC EDUCATION. *Academia Science Repository*, 4(04), 102–104. Retrieved from <http://academiascience.com/index.php/repo/article/view/414>

13. Boltayev B. H. The content and methodology of the process of establishing the voice of students in singing //МЕДИЦИНА, ПЕДАГОГИКАИТЕХНОЛОГИЯ: ТЕОРИЯИПРАКТИКА. – 2024. – Т. 2. – №. 2. – С. 179-188.

14. Boltayev B. H. Buxoroshashmaqomidoyrausullariijrolaritalqini //TECHNICAL SCIENCE RESEARCH IN UZBEKISTAN. – 2023. – Т. 1. – №. 4. – С. 67-74.

15. Boltayev B. H. O 'ZBEK MILLIY QO 'SHIQCHILIGINING QADR TOPISH XUSUSIYATLARI //Journal of Universal Science Research. – 2023. – Т. 1. – №. 12. – С. 312-318.

16. Samieva M. BUKHARA PERFORMANCE METHOD A FACTOR FOR DEVELOPING THE MORAL QUALITIES OF ADOLESCENT STUDENTS //" ONLINE-CONFERENCES" PLATFORM. – 2022. – С. 191-194.

17. Samiyeva M. A., Ramazonov A. V. O 'ZBEK MUMTOZ MUSIQASI-O'QUVCHILAR QIZIQISHINI SHAKLLANTIRISH OMILI //BOSHQARUV VA ETIKA QOIDALARI ONLAYN ILMIY JURNALI. – 2022. – Т. 2. – №. 12. – С. 31-36.

18. Azimovna S. M. et al. THE BUKHARA PERFORMANCE STYLE IS A FACTOR IN THE DEVELOPMENT OF MORAL QUALITIES OF TEENAGERS //Zeta Repository. – 2023. – Т. 4. – №. 04. – С. 1067-1071.

19. Мустафоев Б. И., Самиева М. А. БУХАРСКИЕ ДРЕВНИЕ МУЗЫКАЛЬНЫЕ ГРУППЫ-СРЕДСТВО ОБРАЗОВАНИЯ //European Science. – 2021. – №. 2. – С. 26-28.

20. Ortiqov, E. . (2023). Musiqa Madaniyati Ta'limida Musiqiy Savodxonlik Faoliyatini Tutgan O'rni. *International Conference on Multidimensional Research and Innovative Technological Analyses*, 106–112. Retrieved from <https://conferenceseries.info/index.php/ICMRITA/article/view/835>
21. [Взгляды восточных мыслителей на узбекскую народную музыку](#). УХ Рамазонова - Multidisciplinary Journal of Science and Technology, 2023
22. [O'ZBEK MUMTOZ MUSIQASIDA SHASHMAQOMNING O'RNI VA ANAMIYATI](#)
O Farangiz - TA'LIM VA RIVOJLANISH TAHLILI ONLAYN ILMIY ..., 2022
23. [Важность использования инновационных технологий в науке об основах техники пения](#). Угиллой Холмуродовна Рамазанова, Мафтуна Бахадировна Давронова 2023/12/15 International conference on multidisciplinary science 1 694-96
24. [Внедрение и применение инновационных технологий в образовании студентов в образовательном процессе](#). УХ Рамазанова, МК Нематова - International conference on multidisciplinary science, 2023
25. [Преподавание ответвлений шашмакома на уроках традиционного пения как педагогическая проблема](#). УХ Рамазанова, МД Эсанова - International conference on multidisciplinary science, 2023
26. Ражабов Тухтасин Ибодович, Ибодов Уктам Расулович ОБЕСПЕЧЕНИЕ НАЦИОНАЛЬНОГО НАСЛЕДИЯ В ОБУЧЕНИИ ПЕСНЯМ БУХАРСКОГО ДЕТСКОГО ФОЛЬКЛОРА НА УРОКАХ МУЗЫКИ // Вестник науки и образования. 2020. №21-2 (99). URL: <https://cyberleninka.ru/article/n/obespechenie-natsionalnogo-naslediya-v-obuchenii-pesnyam-buharskogo-detskogo-folklor-na-urokah-muzyki> (дата обращения: 26.10.2023).
27. Rajabov T. I., Ibodov O. R. O'zbek Xalq Musiqa Merosda O'quvchilarni Vatanparvalik Ruhida Tarbiyalash Vositasi //IJTIMOIY FANLARDA INNOVASIYA ONLAYN ILMIY JURNALI. – 2021. – Т. 1. – №. 6. – С. 139-145.
28. Ortiqov O. R. MA'NAVIY-MA'RIFIY ISHLAR JARAYONIDA MAFKURAVIY IMMUNITETNI RIVOJLANTIRISH TEXNOLOGIYALARI (OLIY TA'LIM MUSSASALARI MISOLIDA) //Экономика и социум. – 2022. – №. 3-2 (94). – С. 1130-1135.
29. Ortiqov O. R. MA'NAVIY-MA'RIFIY ISHLAR JARAYONIDA MAFKURAVIY IMMUNITETNI RIVOJLANTIRISH TEXNOLOGIYALARI (OLIY TA'LIM MUSSASALARI MISOLIDA) //Экономика и социум. – 2022. – №. 3-2 (94). – С. 1130-1135.
30. БОЛТАЕВ Б. Х. ПРОБЛЕМЫ НАУКИ //ПРОБЛЕМЫ НАУКИ Учредители: Олимп. – №. 4. – С. 98-100.
31. Hamitova S. B., Gulzira N. AN'ANAVIY XONANDALIKNI O 'QITISHNING DOLZARB MASALALARI //International conference on multidisciplinary science. – 2024. – Т. 2. – №. 5. – С. 114-117.
32. Qo'chqorova U. D., Hamitova S. B. MAQOM SAN'ATINING YOSHLAR TARBIYASIDAGI ORNI //International conference on multidisciplinary science. – 2024. – Т. 2. – №. 5. – С. 105-109.
33. Hamitova S. B. AN'ANAVIY XONANDALIK VA UNING RIVOJLANISH TARIXI //International conference on multidisciplinary science. – 2024. – Т. 2. – №. 5. – С. 110-113.